

ISLAS

Horizontal freezers / Îlots de congélation





258 **Características Producto /**
Product Overview /
Caractéristique de Produit

260 **GD** EXPERIENCE

264 **AS** EXPERIENCE

266 **ECH**

268 **EHCR**

270 **EHCD**

272 **IL**

274 **HF**

4. Islas Horizontal freezers / Ilots de congélation

Régimen de temperaturas / Temperature range / Régime de températures (ISO23953)

<p>T^a Prod. T^a Aplic. M1: -1/+5°C 0/+2°C</p> <ul style="list-style-type: none">  Carne / Meat / Viande  Pescado / Fish / Poisson  4^a Gama / 4TH Range / 4^{ème} Gamme  Comida preparada / Grab & Go / Plats préparés 	<p>T^a Prod. T^a Aplic. L1: -15/-18°C -23/-25°C</p> <p> Congelados / Frozen foods / Produits surgelés</p>
---	--

WATERIN

Waterin son muebles de refrigeración comercial para la conservación de productos refrigerados y congelados, con unidades individuales eco R290 y sistema de condensación por agua que cumplen con el reglamento F-GAS.

Waterin are commercial refrigeration display cases for the preservation of refrigerated and frozen products, with individual R290 eco units and water condensation system complying with F-GAS regulations.

Les meubles Waterin sont un mobilier frigorifiques commerciales conçues pour la conservation des produits réfrigérés et surgelés.

Ils intègrent des unités individuelles eco R290 et un système de condensation à eau, conformes à la réglementation F-GAS.



Iluminación LED / LED Lighting / Éclairage LED

Los sistemas de iluminación Led te ayudan a destacar en el punto de venta manteniendo la máxima frescura en su conservación. Baja emisión de calor, bajo consumo de energía y su alto rendimiento lumínico.

LED lighting systems help you stand out at the point of sale while maintaining maximum freshness in its conservation. Low heat emission, low energy consumption and high light output.

Les systèmes d'éclairage à LED permettent de mettre en valeur les produits en point de vente tout en préservant leur fraîcheur maximale. Ils offrent une faible émission de chaleur, une faible consommation d'énergie et un rendement lumineux élevé.



+Info: infricosupermarket.com

FROZEN FOOD



ISLAS
Horizontal freezers
lots de congélation

Expositora conservadora horizontal, compresor VSC
 Horizontal conservative display, VSC compressor
 Conservateur panoramique, compresseur VSC



ECHV2000VSC



ECHV2500VSC

M1			
L1			

Ral 9016

Blanco
White
Blanc

Ral 7016

Gris antracita
Anthracite
Gris anthracite

Negro,
consultar
Black,
to consult
Noir,
consulter

Rango Temperatura
Temperatüre Range
Gamme de température

Modelos
Modèles

Grupo Incorporado / Plug In / Groupe Incorporé

M1-L1	ECHV 2000 VSC	ECHV 2500 VSC	ECHV 2000 T VSC
-------	---------------	---------------	-----------------

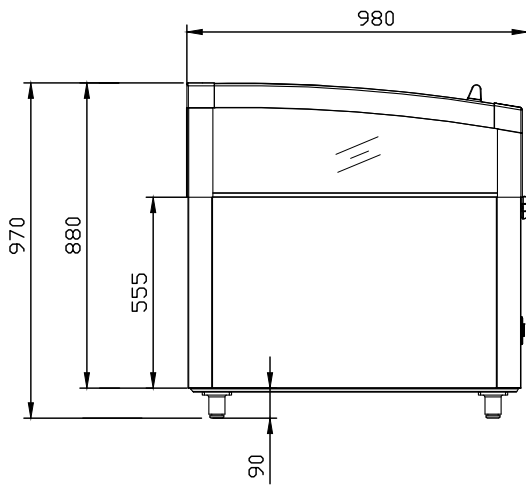

ECHV/T

Serie / Series / Série **ECH**+Info: infricosupermarket.com**CARACTERÍSTICAS**

Expositor horizontal para productos congelados / refrigerados.
Solución completa de congelador horizontal con un diseño robusto para un rendimiento eficaz y una gran durabilidad.
Frontal display para mejor visibilidad del producto expuesto.
Condensador sin mantenimiento.
Control electrónico con alarma visual y sonora.
Unidad condensadora con compresor inverter R290.
Tapas de cristal Push.
Paragolpes PVC.
Tirador ergonómico.
Patas regulables.
Parrillas en todas las paredes interiores.

MAIN FEATURES

Horizontal display for frozen / refrigerated products.
Complete horizontal freezer solution with a robust design for efficient performance and durability.
Front display for better visibility of the product on display.
Maintenance free condenser.
Electronic control with visual and audible alarm.
Condensing unit with R290 inverter compressor.
Push glass covers.
PVC bumper.
Ergonomic handle.
Adjustable legs.
Grills on all interior walls.

CARACTERISTIQUES

Présentoir horizontal pour produits surgelés / réfrigérés.
Solution complète de congélation horizontale avec une conception robuste pour une performance efficace et durable.
Frontal display pour une meilleure visibilité du produit exposé.
Condenseur sans entretien.
Contrôle électronique avec alarme visuelle et sonore.
Groupe de condensation avec compresseur R290 inverter.
Couvercles en verre Push.
Pare-chocs en PVC.
Poignée ergonomique.
Pieds réglables.
Grilles sur toutes les parois intérieures.

EQUIPAMIENTO OPCIONAL

Ruedas.
Divisorias de producto.
Rodapie.
Perfil portaprecios exterior.

OPTIONAL EQUIPMENT

Wheels.
Product dividers.
Baseboard.
External price-holder profile.

ÉQUIPEMENT OPTIONNEL

Roues.
Séparateurs de produits.
Plinth.
Profil des détenteurs de prix externes.

DIMENSIONES / DIMENSIONS / DIMENSIONS

Medidas / measure / mesures
980 x 970 x L mm.
Longitud / length / longueur
[L] = 1953 / 1983 (T) / 2500 mm.
Exposición / exhibition / présentation
820 mm.

RANGO TEMPERATURA / TEMPERATURE RANGE / PLAGE DE TEMPÉRAT. (ISO23953)

	T° Producto / Product T° / T° Producte	T° Aplicación / Application T° / T° Applic.
M1	-15°C / -18°C	-23°C / -25°C
L1	-1°C / +5°C	0°C / +2°C

CL CLIMÁTICA / CLIMATIC CL. / CL. CLIMATIQUE

3 - 25°C / 60% HR

DATOS ELÉCT. / ELECT. DATA / DONN. ÉLECT.

230 V / 50Hz

MERCHANDISING (Datos x metro / Dates x meter / Données x metre)

	TDA/m	Área refrigerada Refrigerated area/m Zone réfrigérée/m	Volumen refrigerado/m Refrigerated volume/m Volume réfrigéré/m
	m ²	m ²	L
ECHV 2000	1,50	-	613,00
ECHV 2500	1,93	-	821,00
ECHV 2000 T	1,50	-	613,00

