

| | | |
|--------------------------|-----------------|---|
| MODELOS: MB80CFV3 | MB80CFV4 | MESA BUFFET: <i>Cuba Fría Ventilado.</i> |
|--------------------------|-----------------|---|



MB80CFV3

Fortalezas

- ✓ **Buffet Infrico.** El buffet de Infrico ha sido diseñado para responder a cada una de las exigencias de los usuarios en cuanto al servicio y presentación de comidas. Permite la creación de zonas independientes en función del tipo de comidas.
- ✓ **Sistema de Control.** Mayor precisión en el control de la temperatura. Mayor facilidad para el ajuste del intervalo de temperaturas que deseamos conseguir.
- ✓ **100% Probado.** Todas las unidades condensadoras son comprobadas al 100%, en cámara de Helio para la detección de la fuga de gas.
- ✓ **Infrico está auditado y certificado por la organización internacional AENOR en ISO 9001:2015 (Calidad); ISO 14001:2015 (Medio Ambiente); OSHAS 18001:2007 (Seguridad y Salud al trabajador), y por INTERTEK conforme con UL 471 y NSF 7.**

Revisión: 01 Fecha: 28/08/2018

| MODELOS | Dimensiones (mm) | | | Nº Cubetas | Volumen cámara (L) | Volumen bruto (L) | Potencia (W) | Régimen Temp. (°C) | Ref. | Carga Gas (gr.) | Peso Neto (Kg.) |
|----------|------------------|-------|------|------------|--------------------|-------------------|--------------|--------------------|-------|-----------------|-----------------|
| | Largo | Fondo | Alto | | | | | | | | |
| MB80CFV3 | 1400 | 830 | 900 | 3 | 110 | 1046 | 720 | +2°C/+10°C | R452A | 700 | 140 |
| MB80CFV4 | 1700 | 830 | 900 | 4 | 147 | 1270 | 786 | +2°C/+10°C | R452A | 800 | 160 |

NOS RESERVAMOS EL DERECHO DE REALIZAR CAMBIOS TECNICOS SIN PREVIO AVISO

MODELOS: MB80CFV3
MB80CFV4
MESA BUFFET: Cuba Fría Ventilado.
CARACTERÍSTICAS ESTÁNDAR

- **Línea Modular.** La gama comprende elementos neutros, refrigerados y calientes. Los módulos constan de (2) largos: 1400 y 1700 mm. Existen (2) profundidades distintas: 1000 y 830 mm.
- **Exterior**
 - Encimeras y estante para platos en *COMPAC*,
 - Cuba con capacidad para 3 o 4 bandejas GN 1/1 con profundidad máxima de 150 mm,
 - Zócalo desmontable incorporado en todos los modelos,
 - Patas regulables en altura,
 - Estructura de cristal de serie,
 - Juego de ruedas en todos los modelos,
 - Laterales desmontables para un cómodo acceso a equipos,
 - Encimera de serie blanco Nata.
- **Interior**
 - Cuba fría en Acero Inoxidable AISI 304,
 - Desagüe en el interior,
- **Aislamiento**
 - Aislamiento de poliuretano inyectado a alta presión libre de CFC's con densidad 40 Kg/m,
 - Zero ODP and Low GWP.
- **Refrigeración**
 - Temperatura regulada por un controlador digital,
 - Intervalo de temperatura en Cuba fría +2°C/+10°C.
 - Sistema de Condensación Ventilada,
 - Sistema de Evaporación Ventilada,
 - Evaporadores tratados con Epoxi de poliéster anticorrosión,
 - Clase Climática 4 (30°C, 55%HR).
- **Eléctrica**
 - Conexión eléctrica: 220 V / 1 ph / 50 Hz 

OPCIONAL

- Diferentes colores en Encimeras *COMPAC* (Consultar),
- Diferentes colores en frontales (Consultar),
- Elementos auxiliares (Consultar).
- Iluminación LED,
- Conexión eléctrica 220 V / 1 ph / 60 Hz,
- Conexión eléctrica 115 V / 1 ph / 60 Hz.

| MODELOS | Dimensiones Paletización (mm) | | | Peso Palet (Kg.) | Comp. (HP) | Potencia frigorífica (W a -10°C) | Consumo (kWh/24h) | Inten. (A) | Container 20'/40'/40'HC | Trailer |
|----------|-------------------------------|-------|------|------------------|------------|----------------------------------|-------------------|------------|-------------------------|---------|
| | Largo | Fondo | Alto | | | | | | | |
| MB80CFV3 | 1500 | 930 | 1000 | 160 | 1/4 | 577 | 10,4 | 3,1 | 14 / 30 / 30 | 46 |
| MB80CFV4 | 1800 | 930 | 1000 | 180 | 1/3 | 800 | 11,3 | 2,5 | 12 / 26 / 26 | 28 |

NOS RESERVAMOS EL DERECHO DE REALIZAR CAMBIOS TECNICOS SIN PREVIO AVISO

MODELOS: MB80CFV3 MB80CFV4 MESA BUFET: Cuba Fría Ventilado.

VISTA GENERAL

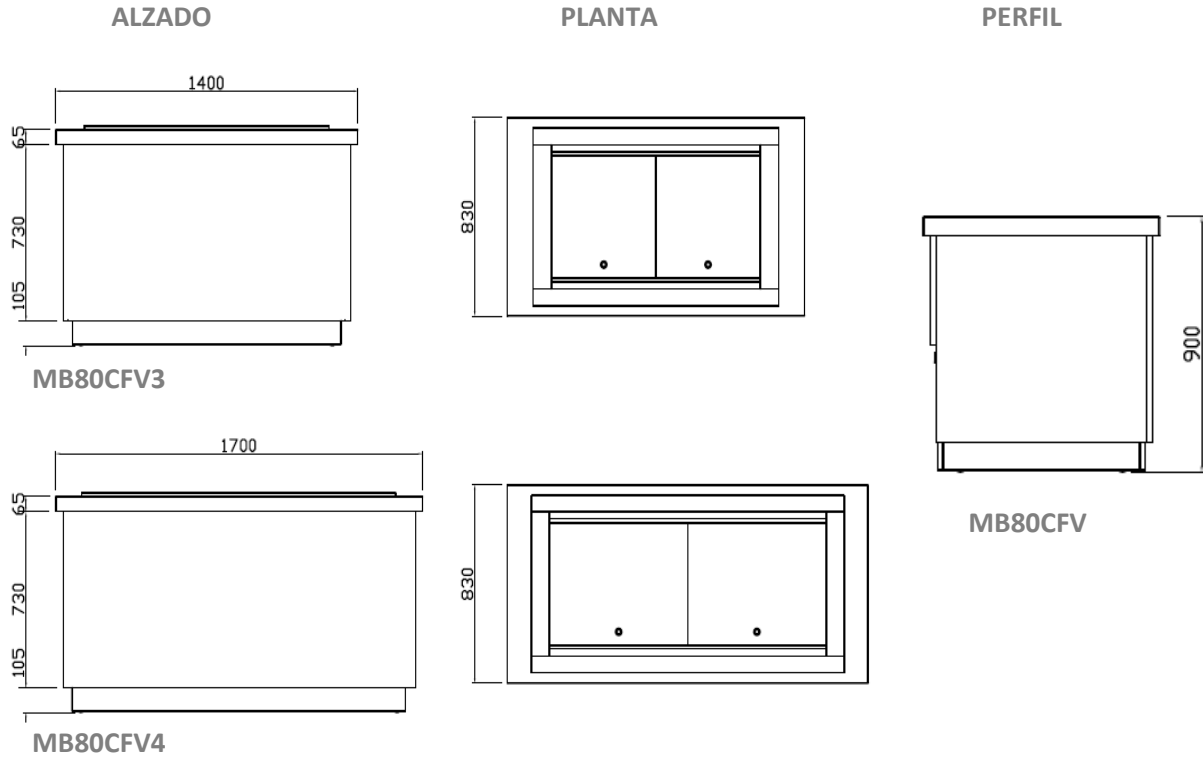

CONEXIONES

| MODELOS | A (mm) | B (mm) | C (mm) | D (mm) | E (mm) |
|----------|--------|--------|--------|--------|--------|
| MB80CFV3 | 637 | 315 | 240 | 194 | 128 |
| MB80CFV4 | 637 | 315 | 240 | 194 | 128 |

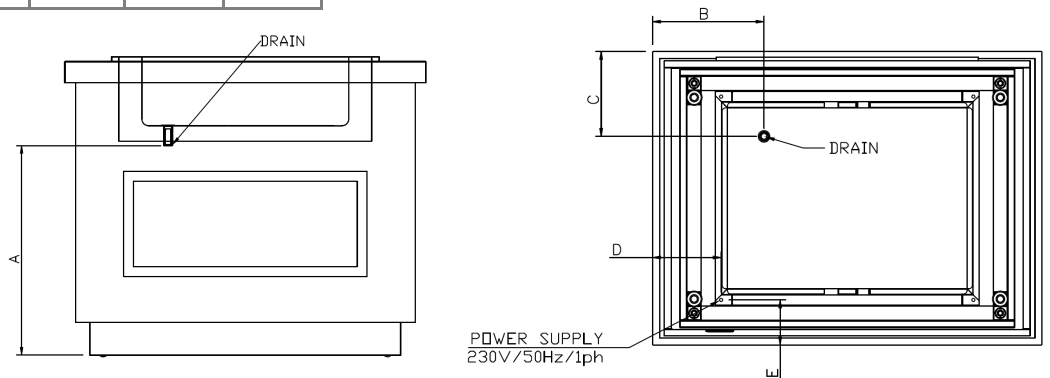

NOS RESERVAMOS EL DERECHO DE REALIZAR CAMBIOS TECNICOS SIN PREVIO AVISO

Revisión: 01 Fecha: 28/08/2018